

## Инструкция по монтажу снегозадержателя на керамочерепицу

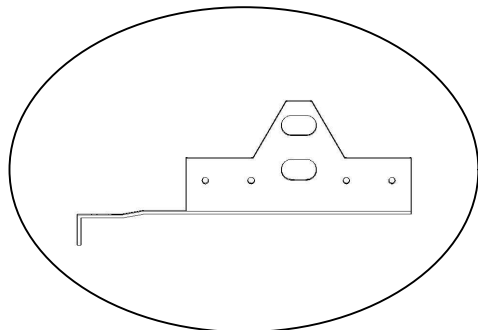

1. Расположение на кровле выполнить в соответствии с табл.1

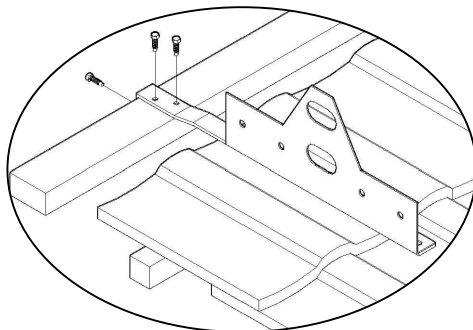

2. Разметить и просверлить отверстия  $\varnothing 4\text{мм}$

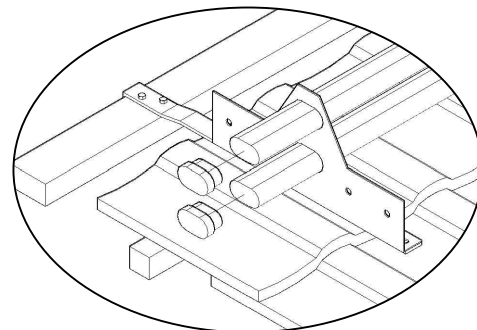

3. Собрать комплект в соответствии со схемой, не затягивая саморезы

4. Затянуть саморезы

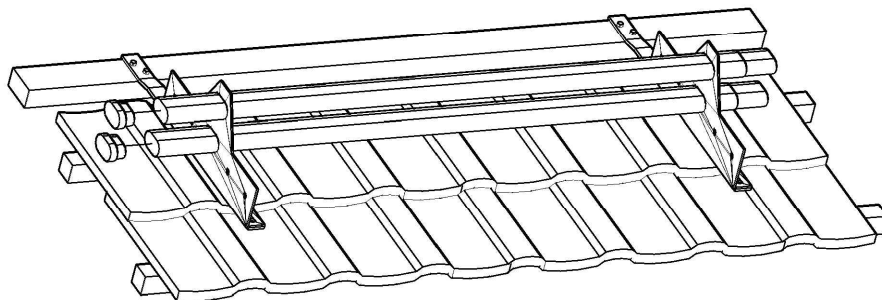

### Комплект поставки

Наименование	1м	3м
Опора снег. на керамочерепицу - овал	2шт.	3шт.
Труба 45x25 - овал	2шт.	2шт.
Саморез по дереву 3,8x45	6шт.	9шт.
Заглушка	2шт.	2шт.

## Инструкция по монтажу снегозадержателя под металлочерепицу

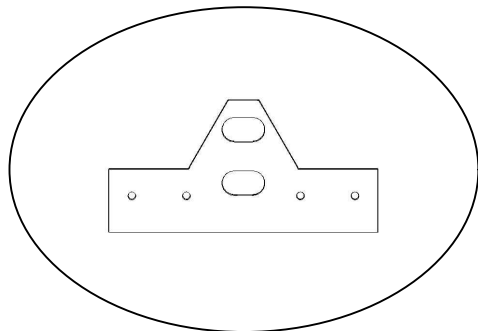

1. Расположение на кровле выполнить в соответствии с табл.1

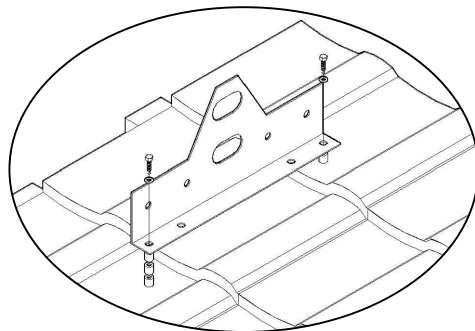

2. Разметить и просверлить отверстия  $\varnothing 4\text{мм}$

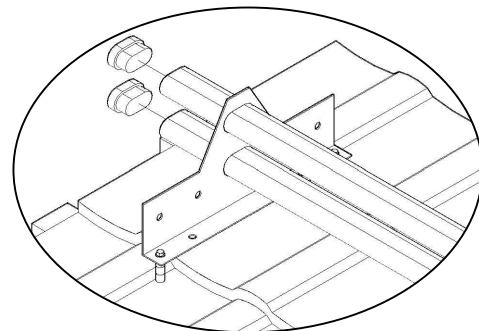

3. Собрать комплект в соответствии со схемой, не затягивая саморезы

4. Затянуть саморезы

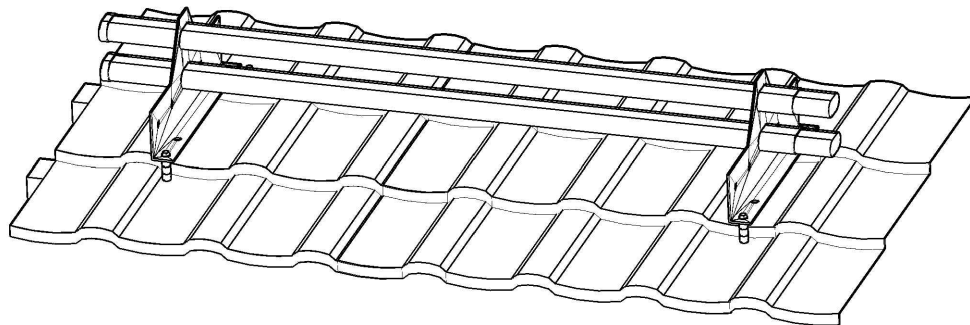

### Комплект поставки

Наименование	1м	3м
Опора снег. - овал	2шт.	3шт.
Труба 45x25 - овал	2шт.	2шт.
Саморез 8x50	4шт.	6шт.
Шайба М8	4шт.	6шт.
Шайба уплотнитель	8шт.	12шт.
Заглушка	2шт.	2шт.

# Инструкция по монтажу снегозадержателя по чертежам заказчика

## Внимание!!!

При заказе снегозадержателя по чертежам заказчика со скобами под профлист необходимо указать:

- марку профлиста
- размеры сторон волны профлиста

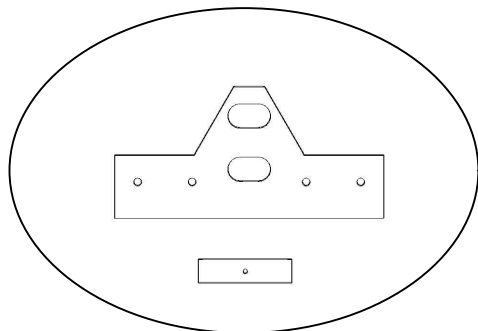

1. Расположение на кровле  
выполнить в соответствии с  
табл.1

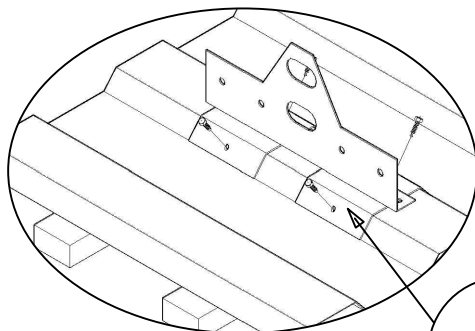

2. Собрать комплект в  
соответствии со схемой, не  
затягивая саморезы

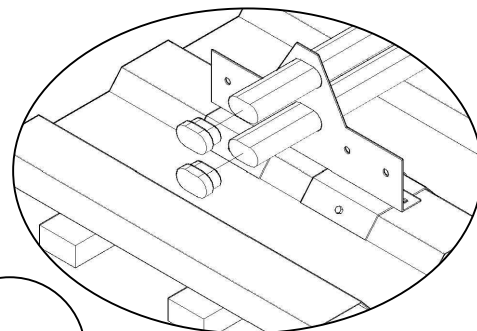
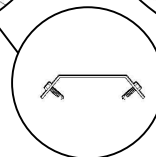

3. Затянуть саморезы

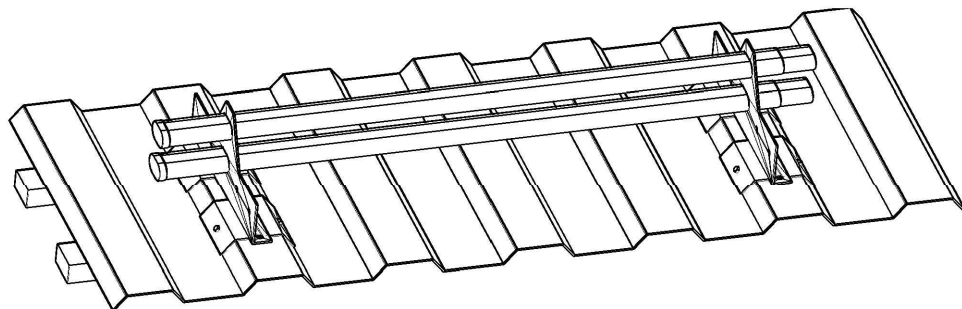

## Комплект поставки

Наименование	1м	3м
Опора - овал - с 2-мя П-обр. планками	2шт.	3шт.
Труба 45x25 - овал	2шт.	2шт.
Кровельный саморез 4,8x38	8шт.	12шт.
Заглушка	2шт.	2шт.

# Инструкция по монтажу снегозадержателя под профлист

## Внимание!!!

При заказе снегозадержателя под профлист необходимо указать:

- марку профлиста
- размеры сторон волны профлиста

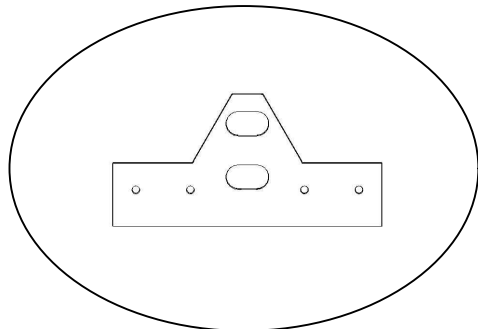

1. Расположение на кровле  
выполнить в соответствии с  
табл.1

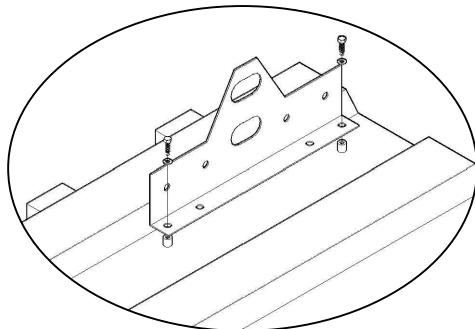

2. Собрать комплект в  
соответствии со схемой, не  
затягивая саморезы

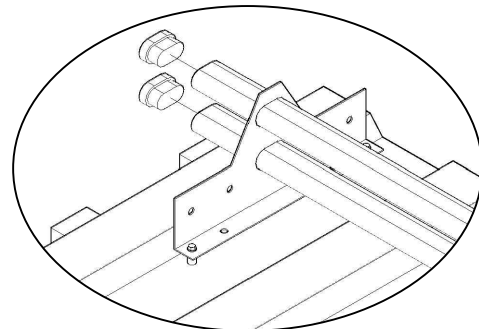

3. Затянуть саморезы

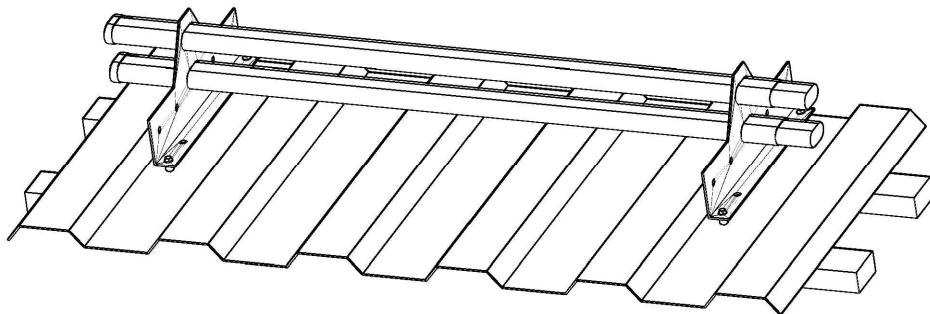

## Комплект поставки

Наименование	1м	3м
Опора снег. - овал	2шт.	3шт.
Труба 45x25 - овал	2шт.	2шт.
Саморез 8x50	4шт.	6шт.
Шайба М8	4шт.	6шт.
Шайба уплотнитель	4шт.	6шт.
Заглушка	2шт.	2шт.

## Инструкция по монтажу снегозадержателя универсального

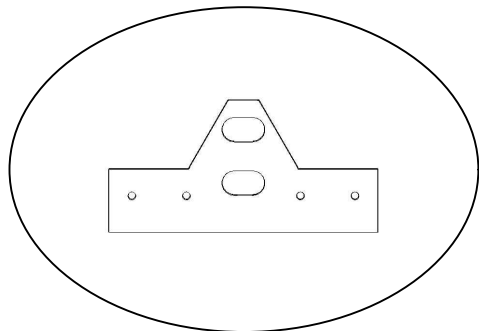

1. Расположение на кровле выполнить в соответствии с табл.1

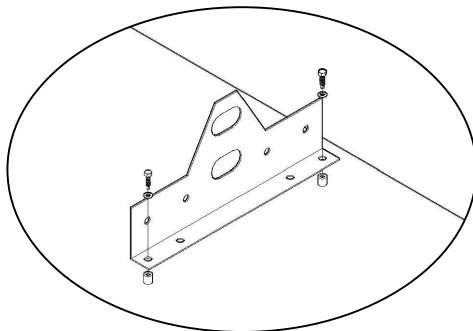

2. Разметить и просверлить отверстия  $\varnothing 4\text{мм}$

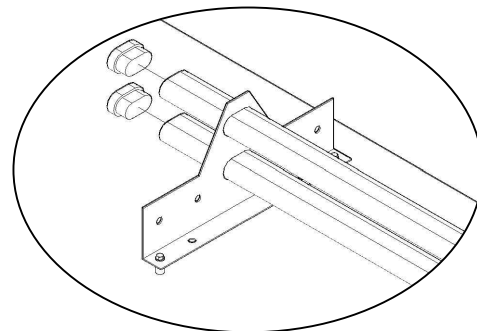

3. Собрать комплект в соответствии со схемой, не затягивая саморезы

4. Затянуть саморезы

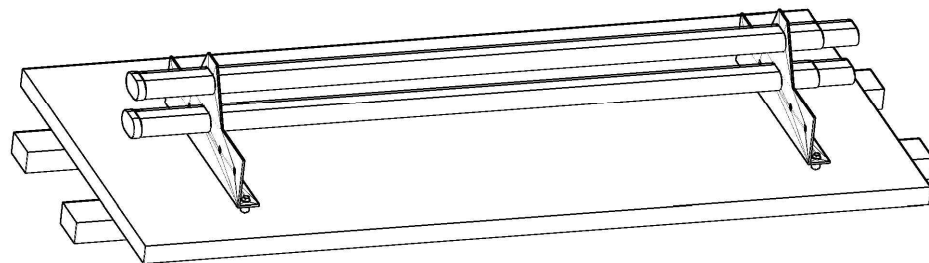

### Комплект поставки

Наименование	1м	3м
Опора снег.- овал	2шт.	3шт.
Труба 45x25 - овал	2шт.	2шт.
Саморез 8x50	4шт.	6шт.
Шайба М8	4шт.	6шт.
Шайба уплотнитель	4шт.	6шт.
Заглушка	2шт.	2шт.

## Инструкция по монтажу снегозадержателя на фальцевую кровлю

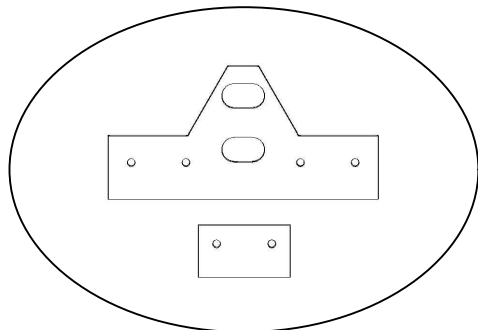

1. Расположение на кровле выполнить в соответствии с табл.1

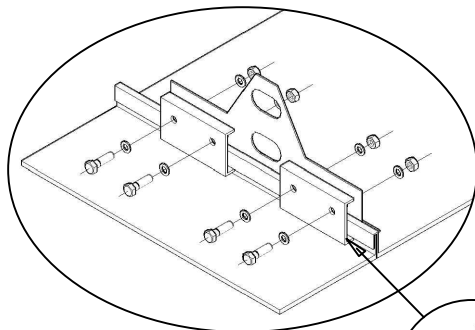

2. Собрать комплект в соответствии со схемой, не затягивая болты

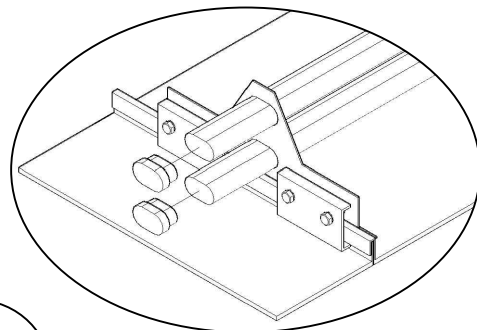
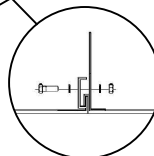

3. Затянуть болты

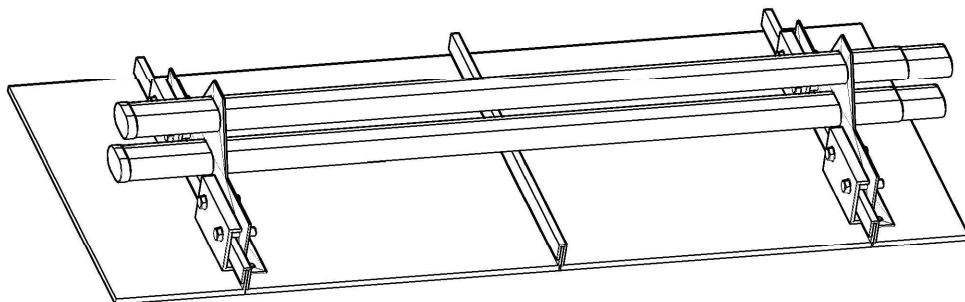

### Комплект поставки

Наименование	1м	3м
Опора снег. - овал	2шт.	3шт.
Труба 45x25 - овал	2шт.	2шт.
С-образная скоба (2отв.)	4шт.	6шт.
Болт М8х50	8шт.	12шт.
Шайба М8	16шт.	24шт.
Гайка М8	8шт.	12шт.
Заглушка	2шт.	2шт.